

MANUAL DISPLAY LCD MONSTER

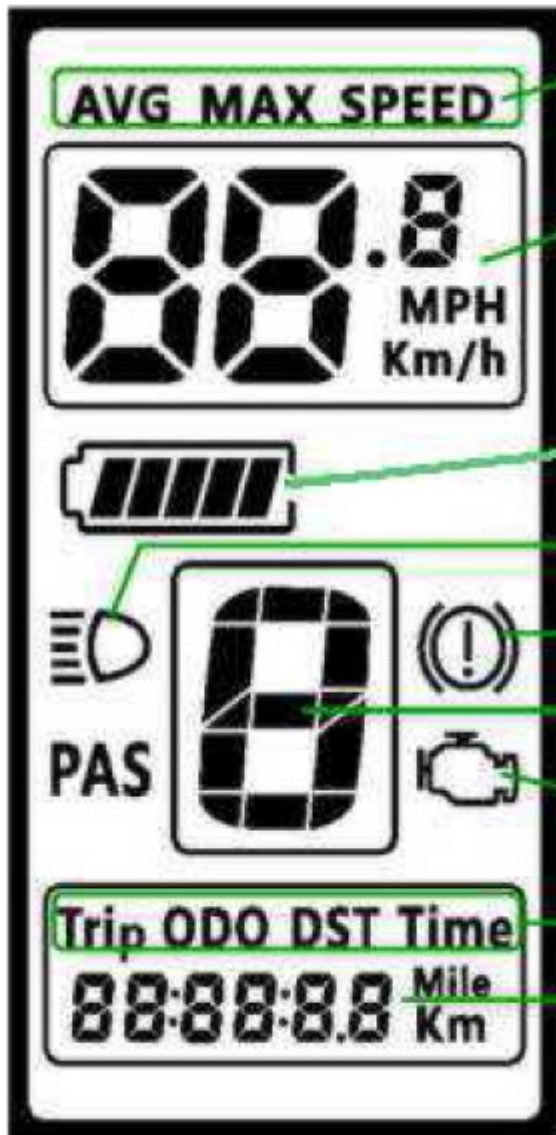

MODALIDAD VELOCIDAD

DISPLAY VELOCIDAD

INDICADOR BATERIA

LUZ

FRENOS

NIVELES PEDALEO ASISTIDO

MENSAJE ERROR

MODALIDAD CUENTAKILOMETROS

INFORMACION CUENTAKILOMETROS

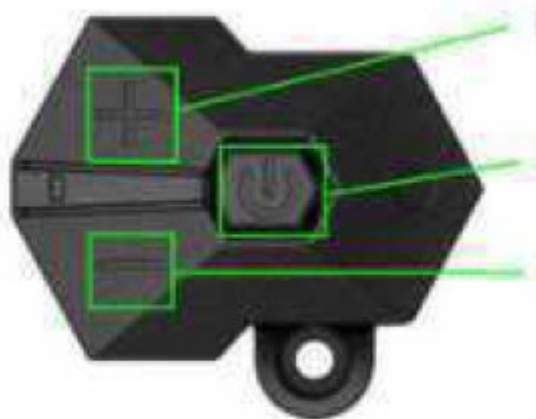

MAS

ON/OFF

MENOS

PARA ENCENDER LA BICI APRETAR EL BOTON ON/OFF Y TENERLO PRESIONADO POR 1 SEGUNDO. PARA APAGAR REPETIR OPERACION. ANTES DE ESTO ES NECESARIO ENCENDER LA BATERIA SEGUN LAS INSTRUCCIONES A FINALES DE ESTE FOLLETO.

PARA CAMBIAR EL NIVEL DE PEDALEO ASISTIDO PRESIONAR “MAS/MENOS”. EL PEDALEO MAS RAPIDO ESTA A NIVEL 9 , A NIVEL 0 EL PEDALEO ASISTIDO NO FUNCIONA.

NIVEL 1 ES EL MINIMO DE PEDALEO ASISTIDO.

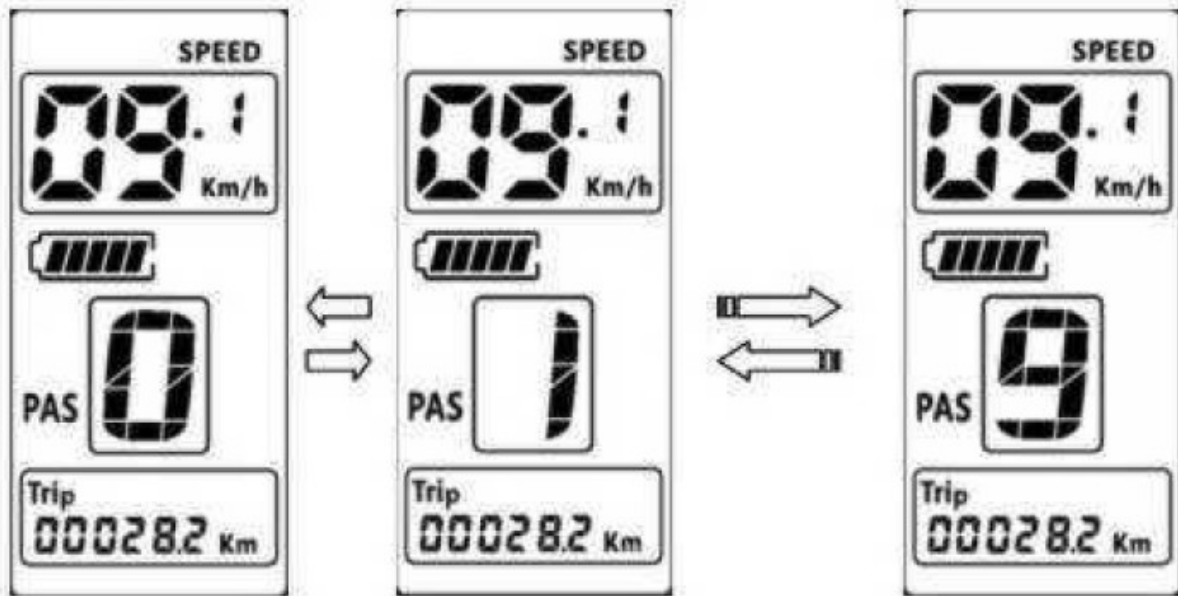

TOCANDO “ON/OFF” SE PUEDE CAMBIAR LA MODALIDAD VELOCIDAD Y LA MODALIDAD CUENTAKILOMETROS.

VELOCIDAD (SPEED)

- VELOCIDAD MEDIA (AVG SPEED)
- VELOCITÁ MAXIMA (MAX SPEED)
- DISTANCIA PARCIAL (TRIP)
- DISTANCIA TOTAL (ODO)
- TIEMPO DE USO (TIME).

SI NO SE HACEN OPERACIONES POR 5 SEGUNDOS EL DISPLAY VOLVERÁ AUTOMATICAMENTE A LA MODALIDAD VELOCIDAD (SPEED)

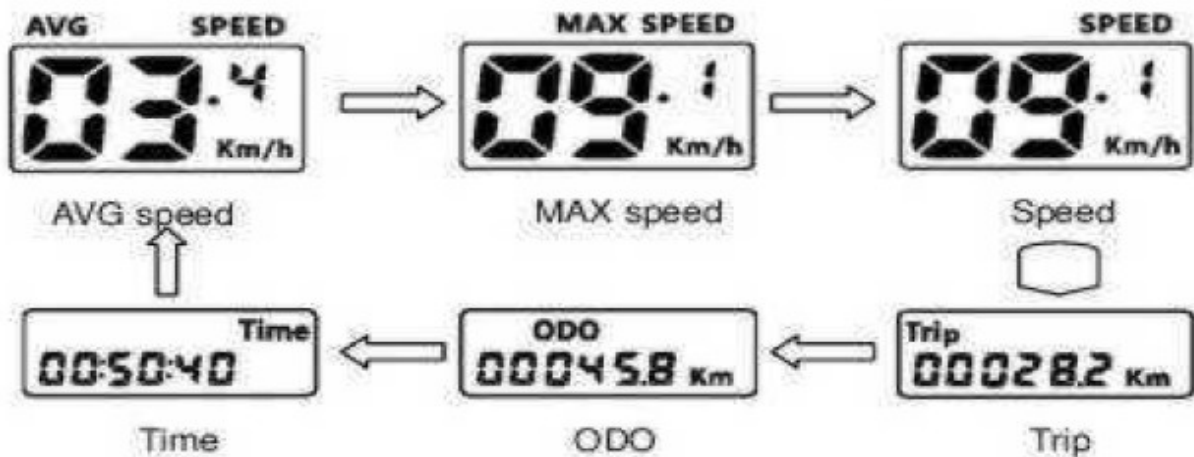

-LUZ-

PRESIONAR Y MANTENER APRETADO POR 3 SEGUNDOS EL BOTON “MAS” PARA ENCENDER LA LUZ. OPERACION INVERSA PARA APAGARLA.

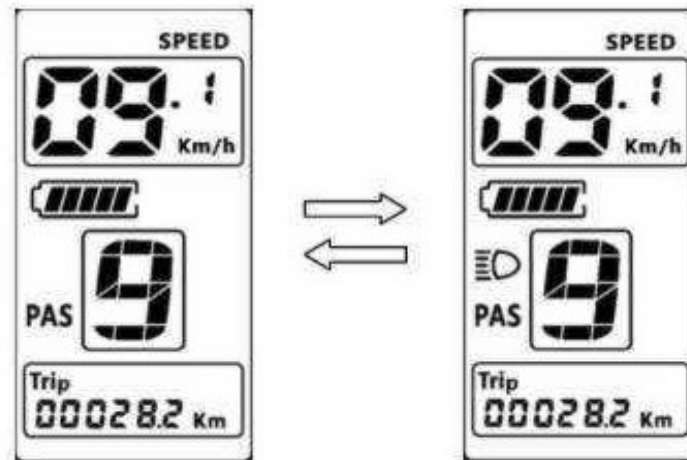

-FUNCION 6KM/H-

PRESIONAR Y MANTENER APRETADO POR 3 SEGUNDOS EL BOTON “MENOS” PARA ACTIVAR LA MODALIDAD 6KM/H. EL MOTOR ELECTRICO EMPUJERÁ LA BICI PARA ADELANTE SIN TENER QUE PEDALEAR. PARA DESACTIVAR LA FUNCION DEJAR DE PRESIONAR EL BOTON “MENOS”.

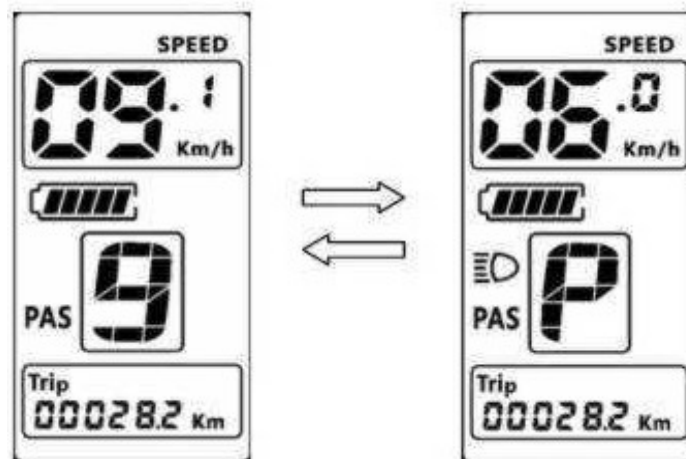

PRESIONAR Y MANTENER APRETADOS POR 2 SEGUNDOS AMBOS BOTONES “MAS” Y “MENOS” PARA PONER A CERO LOS DATOS DEL DISPLAY INCLUIDO VELOCIDAD MEDIA/ VELOCIDAD MAXIMA/ DISTANCIA/ TIEMPO.

-CONFIGURACION DE LOS PARAMETROS-

- **TOCAR DOS VECES EL BOTON “ON/OFF” (CON UN INTERVALO DE TIEMPO DE 0.3 SEGUNDOS) PARA ACEDER AL MENU CONFIGURACION.**
- **LOS VALORES DEL DISPLAY EMEPEZARAN A PARPADEAR.**
- **TOCAR “MAS” O “MENOS” PARA CAMBIAR LOS VALORES, TOCAR “ON/OFF” PAR PASAR AL PARAMETRO SIGUIENTE.**
- **TOCAR DOS VECES “ON/OFF” (CON INTERVALO DE TIEMPO DE 0,3 SEGUNDOS) PARA SALIR DEL MENU DE CONFIGURACION.**
- **EN CASO DE NO HACER OPERACIONES POR 10 SEGUNDOS SE PRODUCE LA SALUIDA AUTOMATIC DEL MENU CONFIGURACION.**

L'ORDINE DEI PARAMETRI É IL SEGUENTE

KILOMETROS/MILLAS →LUMINOSIDAD DISPLAY →TIEMPO AUTO-APAGADADO →

← MENU VELOCIDAD ← CONTRASEÑA ← CONFIG. VOLTAJE ← DIAMETRO RUEDA

- CUENTA KILOMETROS -

UNA VEZ A DENTRO DEL RELATIVO MENU VELOCIDAD (Kilometer / Mile), PRESIONAR “MAS” O “MENOS” PARA CAMBIAR EL SIMBOLO DE KM A MILLA Y VICEVERSA .

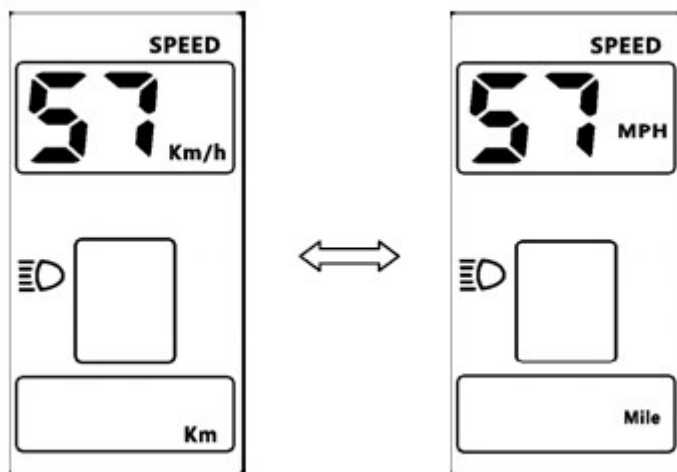

- LUMINOSIDAD DEL DISPLAY -

UNA VEZ DENTRO DEL MENU DE LUMINOSIDAD DEL DISPLAY (BACK-LIGHT BRIGHTNESS), PRESIONAR "MAS" O "MENOS" PARA CAMBIAR LOS VALORES DE LA LUMINOSIDAD DE 1 A 5.

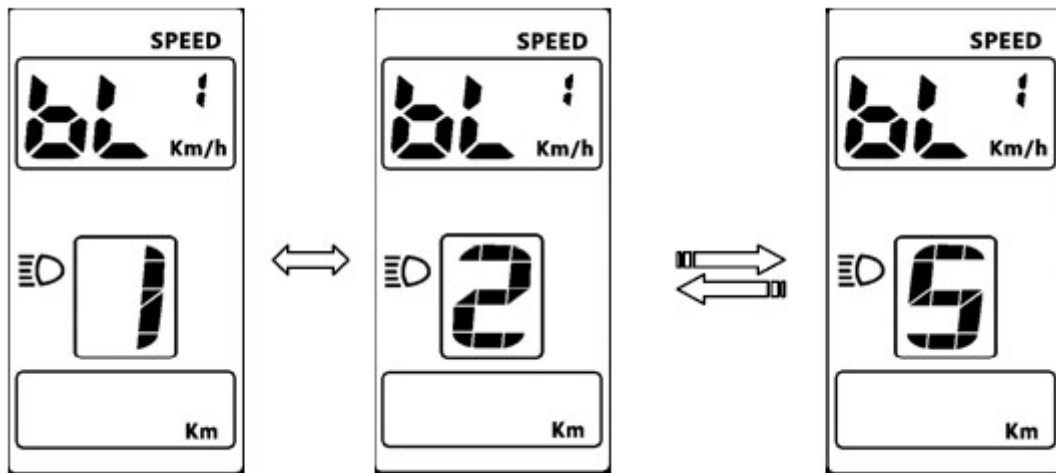

- AUTO APAGADO-

UNA VEZ DENTRO DEL MENU DE AUTO-APAGA (AUTO OFF TIME), PRESIONAR "MAS" O "MENOS" PARA CAMBIAR LOS VALORES DE 1 A 9, DONDE LOS NUMEROS REPRESENTAN EL TIEMPO EN MINUTOS PASADOS LOS CUALES SE ACTIVA EL AUTO-APAGADO. DE DEFAULT LOS MINUTOS SON 5.

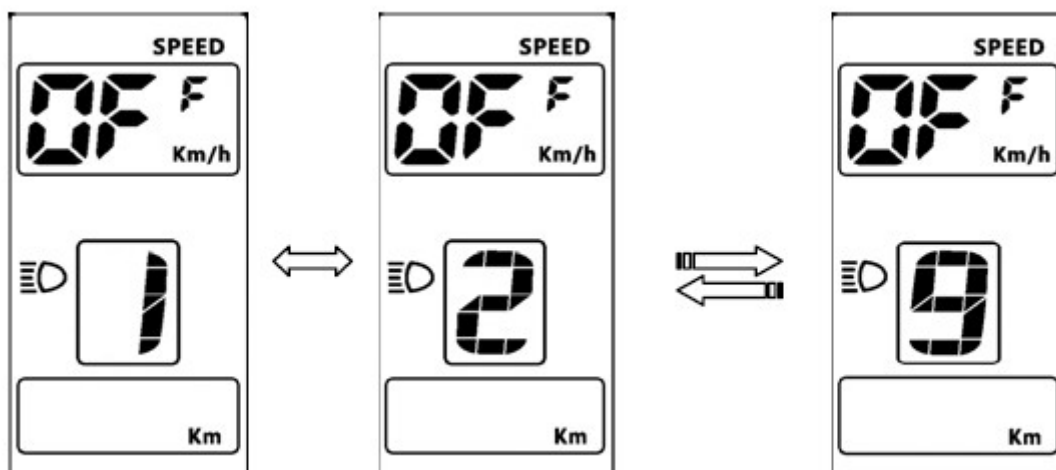

- **DIAMETRO RUEDA -**

**UNA VEZ DENTRO DEL MENU “DIAMETRO RUEDA” (WHEEL DIAMETER)
PRESIONAR “MAS” O “MENOS” PARA CAMBIAR LOS VALORES DE**

16/18/20/22/24/26/700C/28/29

**DONDE LOS VALORES REPRESENTAN EL DIAMETRO DE LA RUEDA EN PULGADAS.
UN ERROR DE CONFIGURACION EN ESTE MENÚ PRODUCE EL MAL FUNCIONAMIENTO
DEL CUENTA/KILOMETROS.**

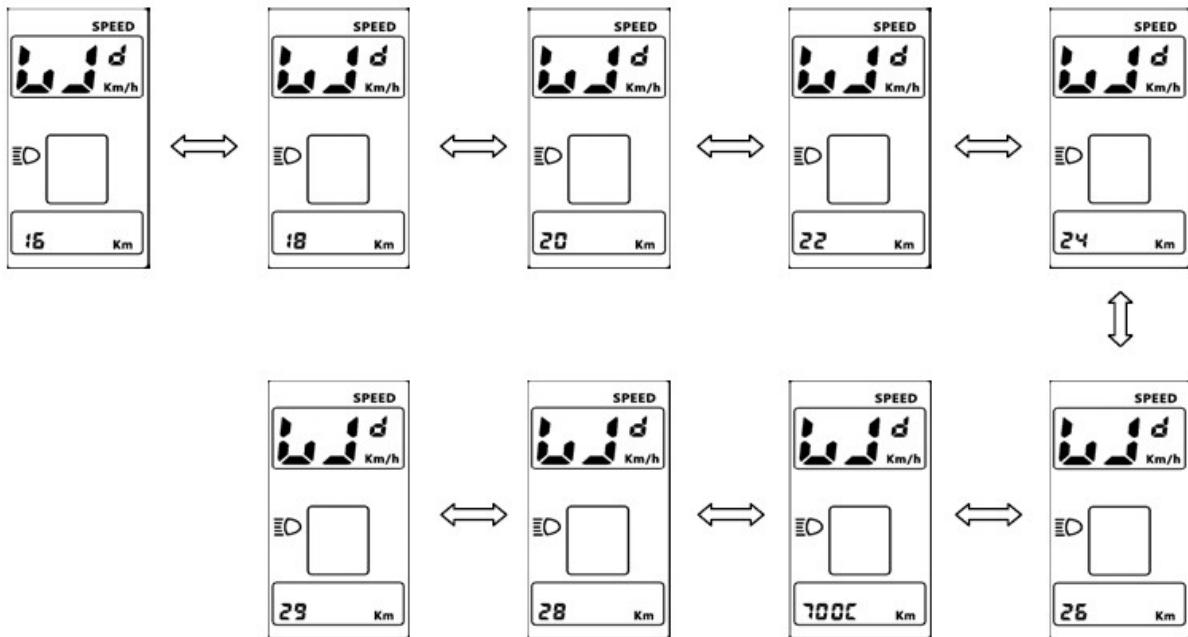

- **CONFIGURACION VOLTAJE -**

**UNA VEZ DENTRO DEL MENU DE CONFIGURACION DEL VOLTAJE (Voltage set),
PRESIONAR “MAS” O “MENOS” PARA CAMBIAR LOS VALORES**

24V/36V/UbE

DONDE 24V QUIERE DECIR 24 VOLTIOS

36V QUIERE DECIR 36VOLTIOS

UbE QUIERE DECIR VOLTAJE PERSONALIZADO.

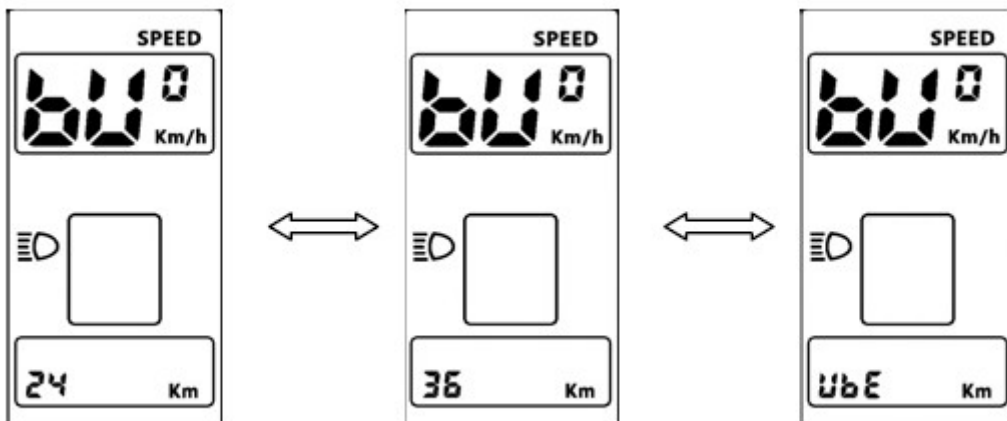

EL VOLTAJE PERSONALIZADO PUEDE SER CONFIGURADO A TRAVÉS DEL DISPLAY

- MENÚ VELOCIDAD - ACCESO RESTRINGIDO A LOS OPERADORES AUTORIZADOS.

DEFINICION CODIGOS ERROR

CODIGO ERROR	DESCRIPCION ERROR	AZIONE
01E	ERROR DE COMUNICACION	CONTROLAR CABLE CONEXION
02E	PROTECCION DEL CONTROLADOR	CONTROLAR LA LINEA TRIFASICA
03E	ERROR POTENCIA TRIFASICA	CONTROLAR LA CONEXION DE LAS LINEAS TRIFASICA
04E	NIVEL BATERIA BAJO	CARGAR LA BATERIA
05E	ERROR DE LOS CABLES ELETTRICOS DE LOS FRENOS	CONTROLAR RELATIVA CONEXION
06E	ERROR INTERRUPTOR	CONTROLAR CONEXION INTERRUPTOR
07E	ERROR DE ENTRADA	CONTROLAR CONEXION MOTOR
08-99E	-	PONERSE EN CONTACTO CON S.A.T.

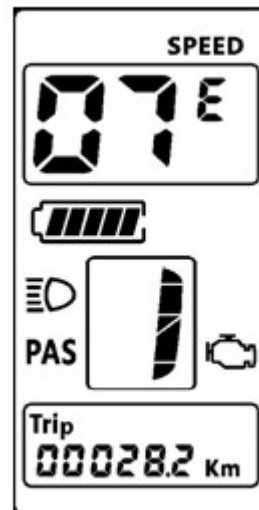
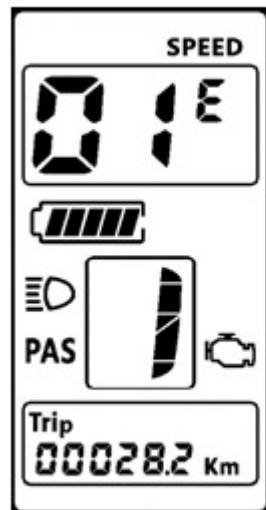

COMO ENCENDER LA BATERIA

Posiciones de la llave en la batería

A. "unlocked" (hacer una ligera presión y girar la llave hacia la izquierda): la batería está apagada y se puede sacar.

B. "off" (llave en la posición central): la batería está apagada y no se puede sacar.

C. "on" (llave a la derecha): la batería está encendida y no se puede sacar.

